

ETKAweb 产品指导手册

版本: 2024 年 12 月



目录

第一章 ETKAweb 概述.....	5
第二章 访问 ETKAweb.....	5
2.1 登录 ETKAweb.....	6
2.1.1 登录.....	6
2.1.2 ETKAweb 网站.....	6
2.2 ETKAweb 主页.....	8
2.3 选择品牌许可证.....	9
2.3.1 ETKAweb 池许可证.....	9
2.3.2 占用和释放池许可证.....	9
2.3.3 ETKAweb 用户许可证.....	9
2.3.4 绑定和取消用户许可证.....	10
第三章 使用 ETKAweb 基础功能.....	10
3.1 检索车辆.....	10
3.1.1 按照底盘号检索.....	10
3.1.2 按照车型年款检索.....	11
3.1.3 查看车辆信息.....	13
3.2 导航至目录插图页.....	13
3.2.1 通过车辆分解图导航.....	13
3.2.2 通过主组分组导航.....	15
3.3 确认零件编号.....	15
3.3.1 详细查看零件目录插图.....	16
3.3.1.1 零件目录插图页面说明.....	16
3.3.1.2 关于“VIN 匹配”的说明.....	17
3.3.1.3 查找所需零件.....	18
3.3.2.1 点击前往零件信息页面.....	19
3.3.2.2 零件信息页面说明.....	19
3.4 导入购物车.....	20
3.4.1 勾选所需订购的备件.....	21
3.4.2 查看所有勾选的备件.....	21

3.4.3	导入购物车	22
3.4.3.1	检查后导入	22
3.4.3.1	直接导入	24
3.4.4	查看编辑购物车	24
3.4.4.1	查看购物车	24
3.4.4.2	购物车编辑界面说明	25
3.5	将购物车中的订购单发送到 DMS 订单	26
第四章	使用 ETKAweb 辅助功能	27
4.1	使用中央搜索功能	27
4.1.1	功能说明	27
4.1.2	使用场景和过程	28
4.1.2.1	输入底盘号搜索	28
4.1.2.2	输入车型搜索	29
4.1.2.3	输入主组分组搜索	30
4.1.2.4	输入零件目录插图编号搜索	30
4.1.2.5	输入零件编号搜索	31
4.1.2.6	输入零件名称搜索	31
4.1.2.7	输入备件基本编号搜索	32
4.1.2.8	输入油漆号搜索	32
4.1.2.9	输入规格搜索	33
4.1.2.10	输入诊断码搜索	33
4.1.2.11	输入订单号搜索 DMS 订单	34
4.2	使用备件适用车型查询功能 (TVN 功能)	34
4.2.1	功能说明	34
4.2.2	使用场景和过程	34
4.2.2.1	输入零件编号查询	34
4.2.2.2	在零件详情界面查询	36
4.3	使用零件号批量复制功能	37
4.3.1	功能说明	37
4.3.2	使用场景和过程	37
4.4	使用收藏夹功能	37

4.4.1	功能说明	37
4.4.2	使用场景和过程	38
4.4.2.1	如何创建新的收藏夹	38
4.4.2.2	如何使用收藏夹	39
4.5	使用多标签页同时操作功能	40
4.5.1	功能说明	40
4.5.2	使用场景和过程	40
4.6	ETKAweb 与 DMS 连接功能	41
4.6.1	功能说明	41
4.6.2	使用场景和过程	41
4.6.2.1	在 ETKAweb 中查看 DMS 库存价格信息	41
4.6.2.2	将购物车中的零件订购单传送到 DMS 订单中	42
第五章	使用 Supportweb 在线咨询	42
5.1	如何发起在线咨询提问	42
5.2	如何查看在线咨询回复	43
第六章	设置 ETKAweb	44
6.1	如何进入设置页面	44
6.2	如何设置	45
6.2.1	设置零件编号的批量复制格式	45
6.2.2	增值税设置	45
6.2.3	AutoPart 设置	46
6.2.4	配件设置	46
6.2.5	门户网站	46
6.2.6	DMS 常规设置	47
6.2.7	DMS 中央连接	47
附录	50
附录一	名词与术语	50
附录二	系统规则汇总	50
附录三	FAQ	51

第一章 ETKAweb 概述

ETKAweb 是德国大众集团全球统一的备件目录查询系统，属于备件销售的核心系统之一。

ETKAweb 系统解决方案旨在满足用户对原装备件信息查询的高效性和准确性需求，通过不断迭代优化的智能自动化功能，帮助用户简化查询流程，提高工作效率，同时为用户售后备件业务带来更高的运营效率。

ETKAweb 主要有以下核心功能：

- EPC（配件目录）：**ETKAweb 提供了多品牌原装备件目录，用户可以快速查询并获取所有 Volkswagen（大众），Audi（奥迪），Seat（西亚特），Skoda（斯柯达）等品牌原装备件的信息。
- 特殊目录：**ETKAweb 同时也为用户提供了各种特殊目录，包括化学品目录，标准件目录，新的和淘汰零件目录，ACC 目录以及工具目录。
- Supportweb 在线咨询：**针对备件问题（如底盘号无法锁定、或与实物不符等）可以通过该功能在线咨询，相关品牌的厂家备件业务负责人将会解答您的问题。
- DMS 接口：**作为备件服务的中央信息系统，ETKAweb 还提供了与其他系统的接口，帮助您快速有效地处理维修订单。用户可以使用该接口连接 ETKAweb 系统和 DMS 系统，为两个系统间的信息共享和传输提供便利。

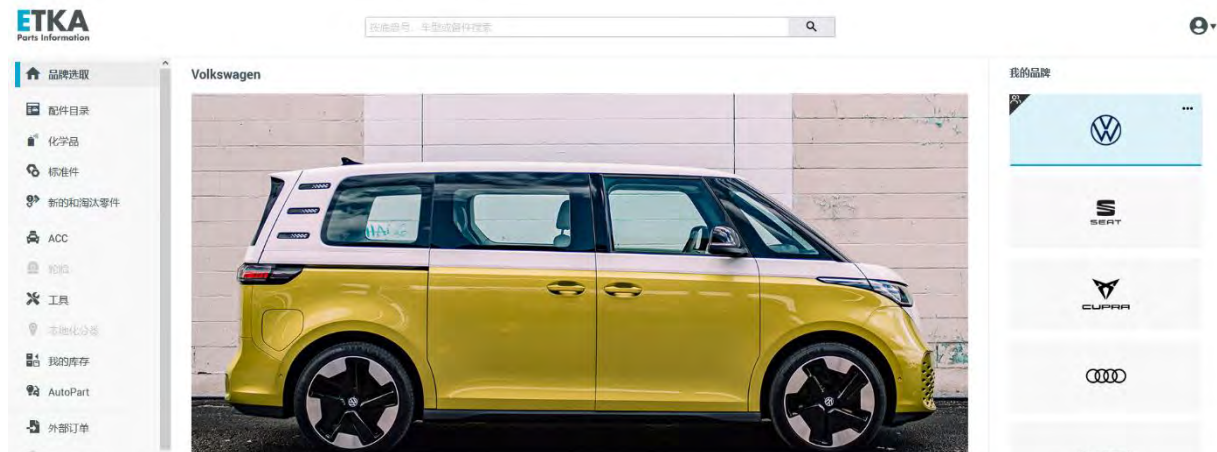

第二章 访问 ETKAweb

访问 ETKAweb，需要先登录网站 www.ETKA.com.cn。该网站不仅是 ETKAweb 的入口，同时也是 ETKA 的信息中心。在这里，您可以找到 ETKA 的全部相关信息，比如新版本发布、教程、下载中心、账户管理中心以及技术支持等信息或入口。

2.1 登录 ETKAweb

2.1.1 登录

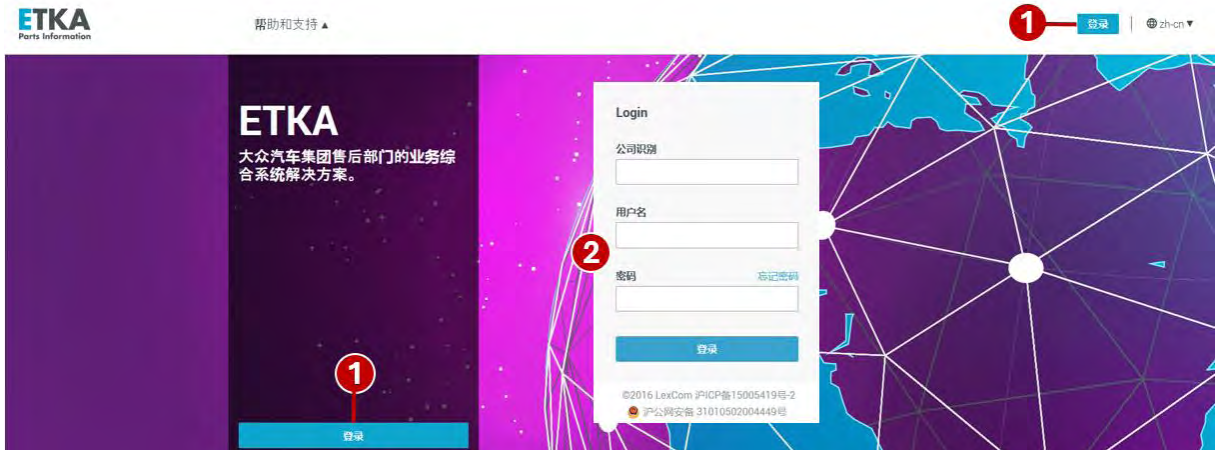

打开网站 www.ETKA.com.cn 首页，登录步骤如下：

- ① 点击“登录”处将跳转至登录页面
- ② 分别输入您的 ETKA 登录账号信息（包括公司识别/用户名和密码）



欢迎来到新的 ETKA 世界

2.1.2 ETKAweb 网站

登录后进入 ETKAweb 网站主页，内容包括：

- ① 点击此处，下拉管理菜单包括：
 - 显示您的姓名和 ETKA 公司识别 ID

- 账户管理：点击后浏览器在新建标签页打开账户管理页面，在此可以维护用户信息，有管理员权限的用户可以维护公司识别 ID 下属所有用户信息、公司信息、许可证信息等。
- 选择语言：中英文语言切换
- 点击“注销”可退出登录状态。（**请注意，仅关掉网页不能退出登录状态**）

② 点击“START ETKAweb”即可进入 ETKAweb

③ 帮助与支持：

- 教程：ETKAweb 文字说明与小视频在线教程
- 常见问题：关于账户管理与电脑版 ETKA 安装常见问题
- 下载：关于双因子认证指导说明以及 ETKA 相关程序下载中心
- 联系我们：ETKA 技术支持联系方式

④ myETKA: 点击此处可跳转到以下页面



- 账户管理：点击后浏览器在新建标签页打开账户管理页面，在此可以维护用户信息，有管理员权限的用户可以维护公司识别 ID 下属所有用户信息、公司信息、许可证信息等。
- 账单：不适用于中国市场。
- Infoline：可搜索或查询关于原装备件诸多主题的信息库，如：GP 公告、EP 公告以及服务和技术相关文件等。
- 下载区：ETKA 相关程序下载中心

⑤ 关于 ETKA：

- 关于 ETKA：关于 ETKA 系统的简介
- 产品变体：点击此处可前往下载 ETKA 移动客户端（苹果版和安卓版）
- 连接：关于 ETKA 与其他系统连接的简介
- ETKA Community：关于 ETKA 社区的简介
- 最新消息：可详细了解新版本新功能

⑥ 新版本发布通知

2.2 ETKAweb 主页

进入 ETKAweb 后，首先进入 ETKAweb 首页，如下图所示：

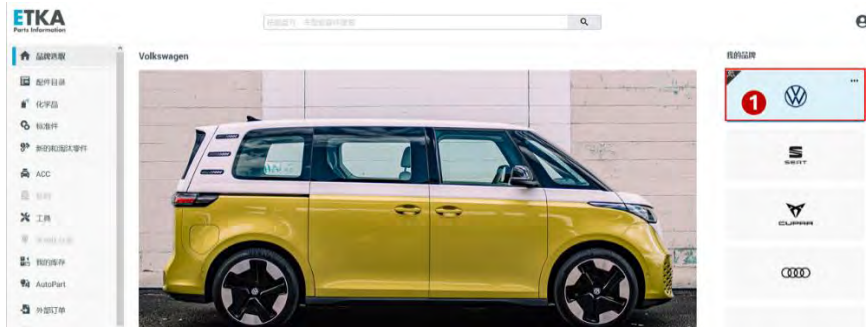

① 请先在右侧“我的品牌”中单击选择您需要查询的品牌

选择品牌后，进入 ETKAweb 主页，如下图所示：

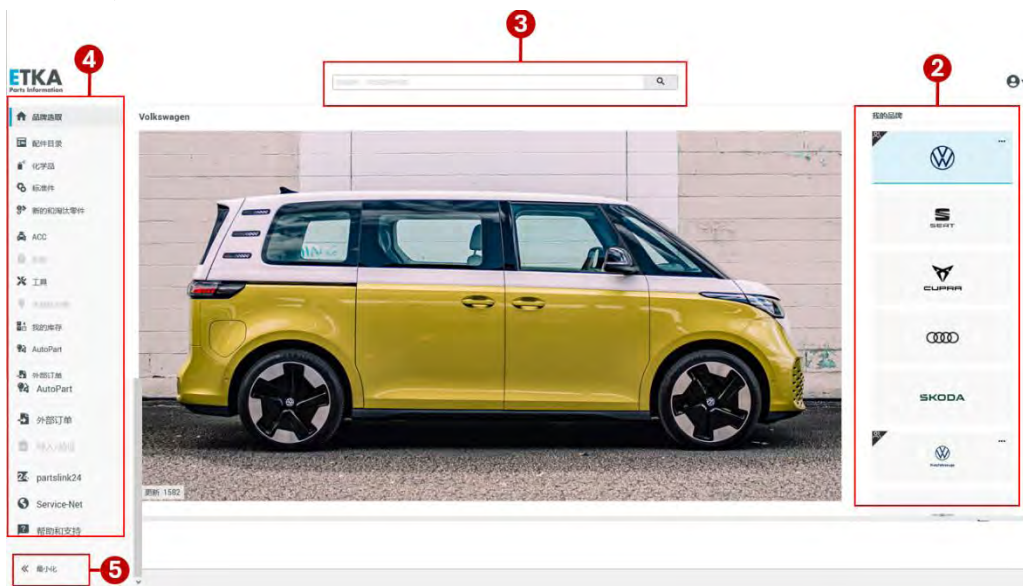

② 我的品牌：此处显示您的所有可用品牌，可通过单击品牌进行切换

③ 中央搜索框：ETKAweb 提供了全新的中央搜索框，用于执行所有搜索查询（详见 4.1 使用中央搜索功能）

④ 您可以在左侧边栏中点击切换访问 ETKAweb 的不同模块，包括：

- 品牌选取：选择切换品牌
- 配件目录：所选品牌的备件目录
- 化学品：化学品特殊目录
- 标准件：标准件特殊目录
- 新的和淘汰零件：新的和淘汰零件特殊目录
- ACC：ACC 特殊目录
- 工具：大众汽车集团维修设备工具目录
- 我的库存：该功能目前仅适用于进口大众，用法与老版本相同。
- Autopart：该功能目前仅适用于进口大众，用法与老版本相同。

- 外部订单：对于使用 partslink24 系统开展备件外销业务的用户，可以使用该功能接收查询和处理来自 partslink24 客户的询价和订单。
- Partslink24：Partslink24 系统是一个向独立维修店和汽配贸易商开放的多品牌原装备件查询订购系统，点击[这里](#)可直接跳转到该系统登录页面。
- Service-Net：用户个性化设置功能，点击可自动跳转到已设置的 URL
- 帮助与支持：点击[此处](#)可以查看 Supportweb 在线咨询回复，Infoline 以及网站法律声明

⑤ 点击可将左边栏切为最大化或最小化显示

2.3 选择品牌许可证

当用户成功登录 ETKAweb，点击选择所需品牌后，系统将分配给用户一个许可证。用户可选择使用池许可证或用户许可证，具体操作如下：

2.3.1 ETKAweb 池许可证

ETKAweb 支持共享池许可证。您的公司 ID 与所属品牌的许可证总数相关联。成功登录系统并选择所属品牌后，将从池中分配一个可用许可证。当您点击“注销”退出时或点击“释放该品牌许可证”时，许可证将再次被释放并返回至许可证池中。该许可证将再次开放给公司 ID 下的所有 ETKA 用户。

2.3.2 占用和释放池许可证



- ① 进入 ETKAweb 后，在右侧栏“我的品牌”中单击选择您所需要的品牌，比如：“大众”
- ② 当“大众”品牌框变为蓝色，同时左上角显示黑色用户标识时，您已占用一个池许可证。
- ③ 如您不再需要许可证时，点击“...”处
- ④ 在弹出的选项卡中点击“X 释放该品牌许可证”
- ⑤ “大众”品牌框恢复为灰色，同时左上角黑色用户标识消失，许可证已被释放回许可证池。

2.3.3 ETKAweb 用户许可证

每个 ETKA 用户都可以为每个品牌永久保留(绑定)一个池许可证作为用户许可证，并在不需要时释放(取消绑定)该许可证。如：用户 A 需要频繁使用 ETKAweb 或不希望与其他用户共享许可证，可按照以下操作绑定用户许可证。

2.3.4 绑定和取消用户许可证



- ⑥ 如您需要绑定一个用户许可证，单击“为我保留品牌”
- ⑦ 当品牌框左上角的用户标识变为蓝色时，您已成功绑定了一个用户许可证；如取消绑定，请点击“...”处，在弹出的选项卡中点击“取消保留”。
- ⑧ “大众”品牌框恢复为灰色，同时左上角蓝色用户标识消失。此时，用户许可证已被取消绑定，并被释放回许可证池。

第三章 使用 ETKAweb 基础功能

在本章节中，我们将具体说明使用 ETKAweb 基本功能进行查询的详细操作。

3.1 检索车辆

用户可按照两种方式检索车辆：

- 按照底盘号检索：用户可以按照 17 位底盘号检索车辆，系统将自动检索底盘号所匹配车辆的车辆信息和所有零件信息。
- 按照车型年款检索：用户可以按照车型年款检索车辆，系统将自动检索该车型年款车辆的车辆信息和所有零件信息。

两种方式操作流程分别如下：

3.1.1 按照底盘号检索

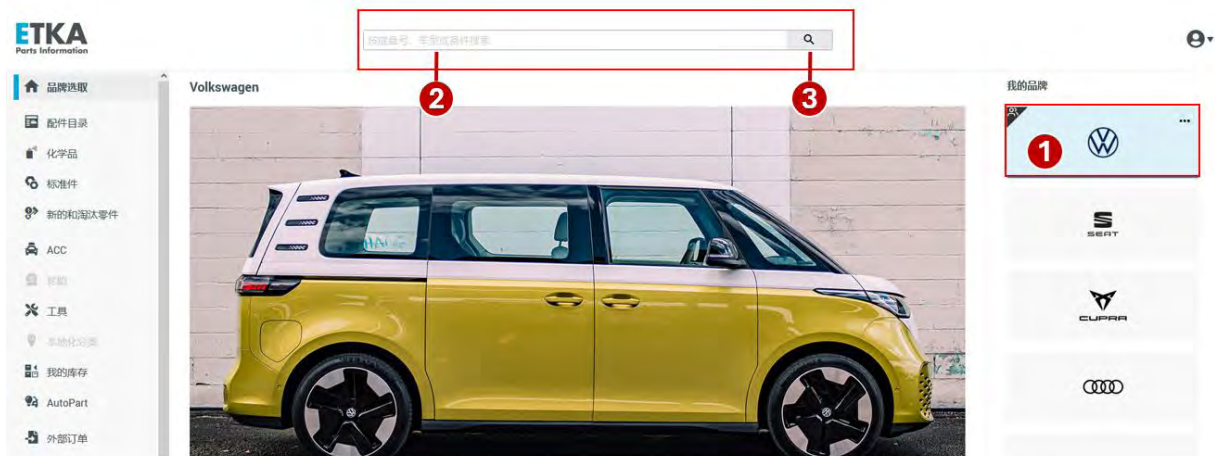

- ① 选择品牌，如“大众”
- ② 在中央搜索栏输入 17 位底盘号
- ③ 点击搜索按钮开始搜索

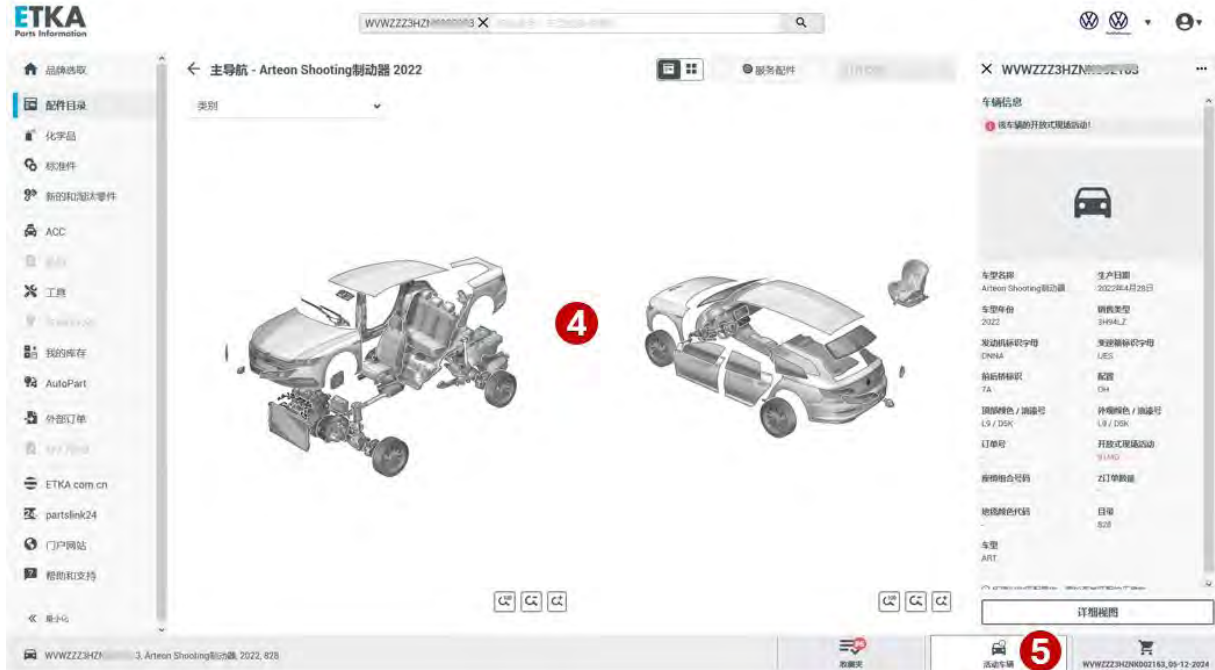

- ④ 如系统自动检索出匹配底盘号的车辆，将会跳转至该车辆的主导航页面（例如上图所示）；如未匹配到车辆，将不会跳转到该页面。
- ⑤ 点击页面右下方“活动车辆”处，页面右边将显示出该车辆的车辆信息概览页。

3.1.2 按照车型年款检索

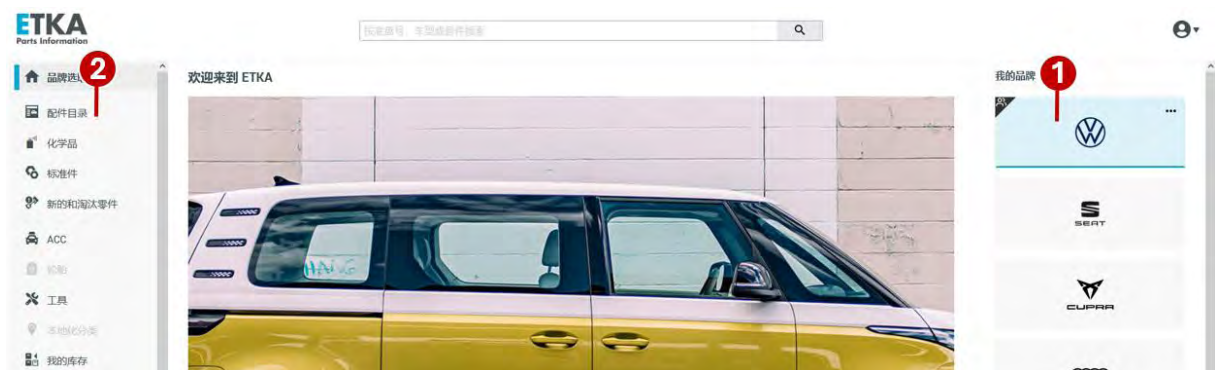

- ① 选择品牌，如“大众”
- ② 点击左侧边栏中的“配件目录”进入大众品牌目录首页-车型选择页面（如下图所示）

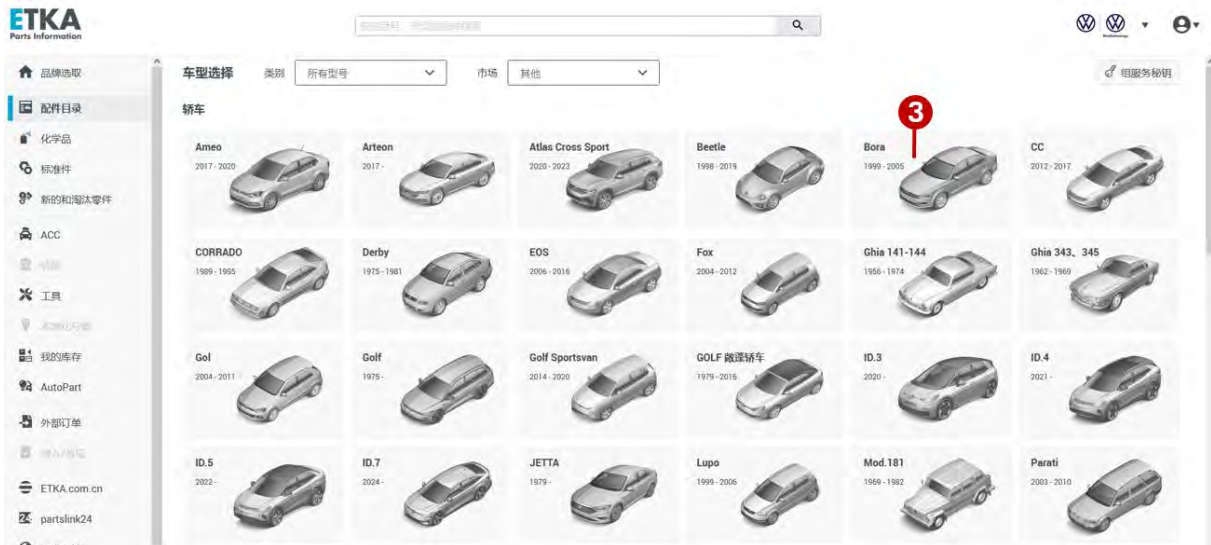

③ 选择车型，如“Bora”

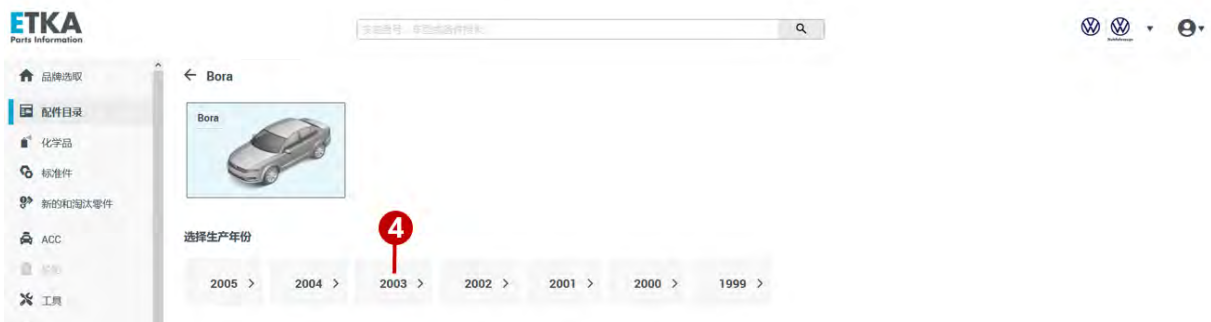

④ 选择年款，如“2003”

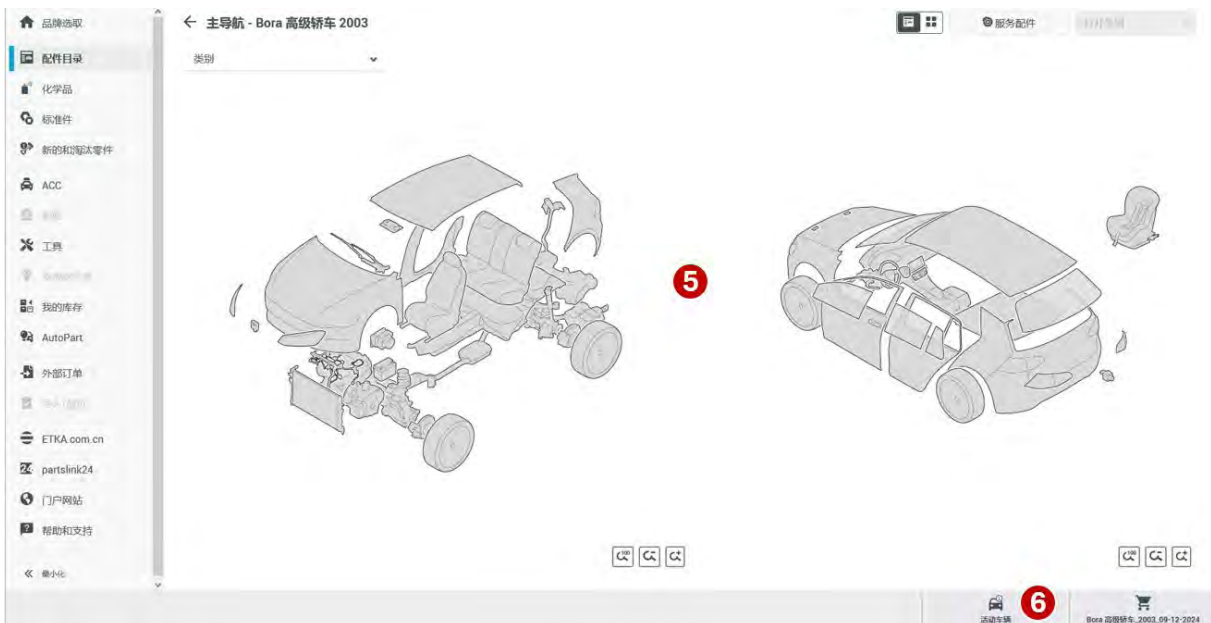

⑤ 系统自动检索出匹配车型年款的车辆，并跳转至该款车辆的主导航页面（例如上图所示）

⑥ 点击页面右下方“活动车辆”处，页面右边将显示出该款车辆的车辆信息概览页。

3.1.3 查看车辆信息

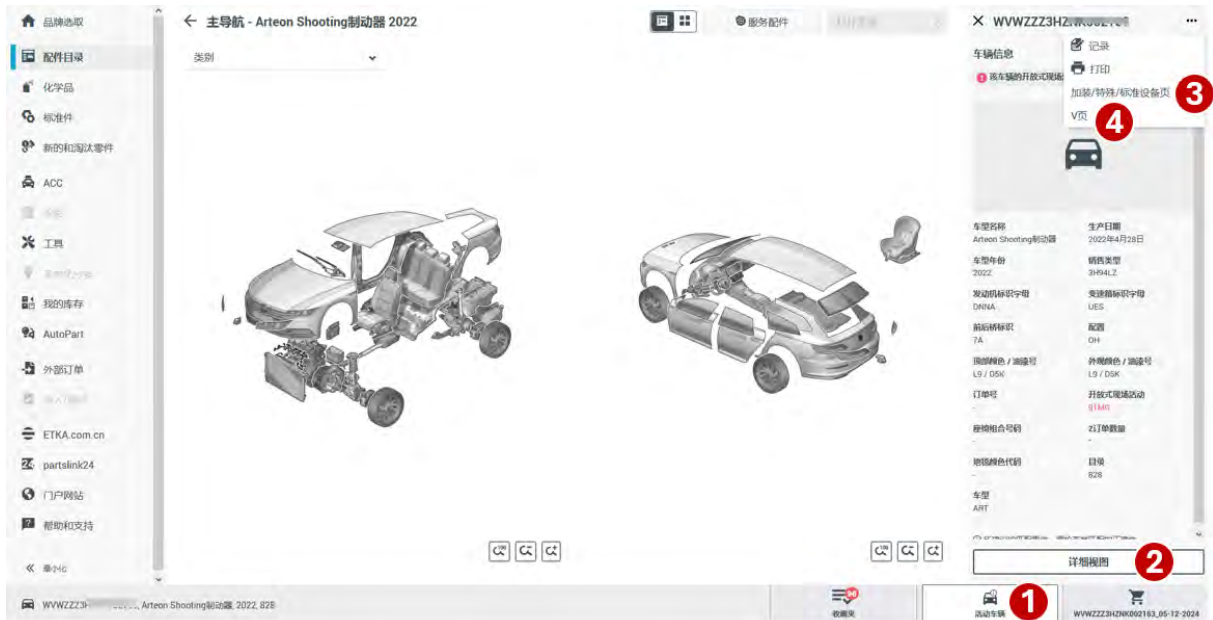

- ① 系统检索出车辆后，用户可随时点击页面右下方“活动车辆”处查看车辆信息
- ② 点击“详细视图”处可前往查看车辆信息详情
- ③ 点击“...”处菜单中的“加装/特殊/标准设备页”详细查看车辆的相关配置
- ④ 点击“V 页”处可前往查看引言页信息详情，包括：车型一览表，配置，颜色，底盘号一览表，发动机编号，变速箱编号

3.2 导航至目录插图页

ETKAweb 在检索出车辆后，将自动跳转到主导航页面，在这个页面上有两种导航方式供用户选择，两种导航方式的目的是结果是相同的，都是为了查找出所需目录插图页：

- 通过车辆分解图导航：通过点击车辆分解图上的不同部位进行导航
- 通过主组分组导航：通过选择主组和分组进行导航

导航流程分别如下：

3.2.1 通过车辆分解图导航

车辆分解图导航的核心元素是车辆分解图，它能清晰地导航到车辆各个区域的目录插图，帮助您更轻松地找到原装零件。

在分解图中，选择任意区域，将为您导航至包含该区域的所有原装零件的目录插图一览。

例如，您需要查询前车门的线束，输入车辆底盘号或选择车型年款后，便会进入主导航页面。在车辆分解图中，鼠标放置在“前车门”区域，前车门将被黄色高亮显示；单击选中后，前车

门将被蓝色高亮显示。点击“打开类别”按钮则前往显示所有与“前车门”相关的原装零件的目录插图一览。这些零件跨越主组分组，涵盖了车门、电气等不同零件。

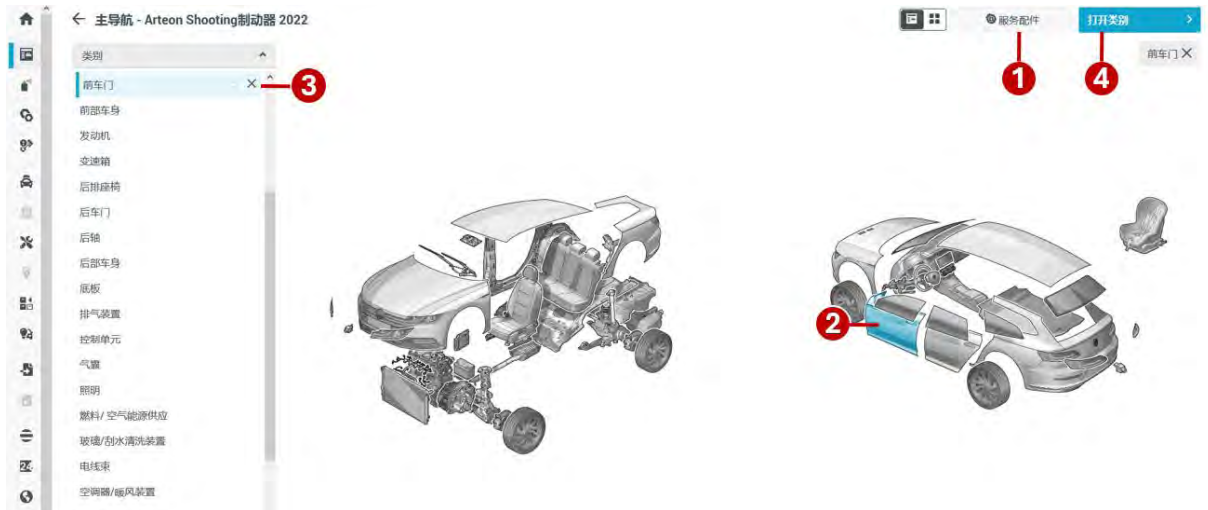

- ① 点击“服务配件”处可查看或打印该车辆的维修件和易损件列表
- ② 在分解图上对任意车辆部位进行选择，如：前车门，当鼠标悬浮在前车门部位，该部位将为黄色高亮显示，当单击选中该部位，将为蓝色高亮显示。
- ③ 在分解图上选中“前车门”后，在左侧类别菜单列表中，“前车门”处也将自动为蓝色高亮显示
- ④ 点击“打开类别”处，可前往所有与“前车门”相关的原装零件的目录插图一览（如下图所示）。

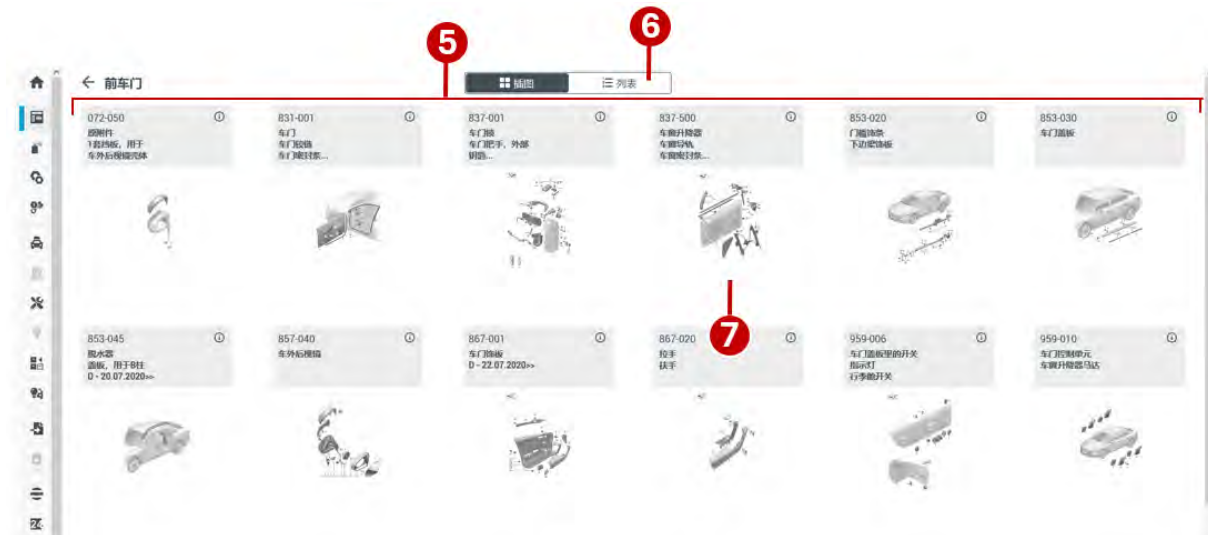

- ⑤ 显示所有与“前车门”相关的原装零件的目录插图一览
- ⑥ 点击此处可切换为竖向列表显示
- ⑦ 点击选中所需目录插图，可前往该目录插图详细查看

3.2.2 通过主组分组导航

用户也可以切换为主组分组导航到所需原装零件目录插图。



- ① 点击该图标处切换为主组分组导航方式
- ② 下方显示 0-9 主组缩略图，点击选择所需主组，如：主组 8



- ③ 系统将自动跳转到分组页面（如上图所示），显示主组 8 中的所有零件目录插图一览，点击“列表”图标可切换为列表显示。
- ④ 点击选中所需目录插图，可前往该目录插图详细查看

3.3 确认零件编号

导航至零件目录插图后，用户通过查看零件目录插图，可以直观地快速查找出所需零件，然后通过详细查看零件信息，确保这些信息与所需更换的零件完全匹配。在核对了零件的详细信息后，最终确认所需零件的编号。这个编号是零件的唯一标识，用于订购和库存管理。

3.3.1 详细查看零件目录插图

3.3.1.1 零件目录插图页面说明

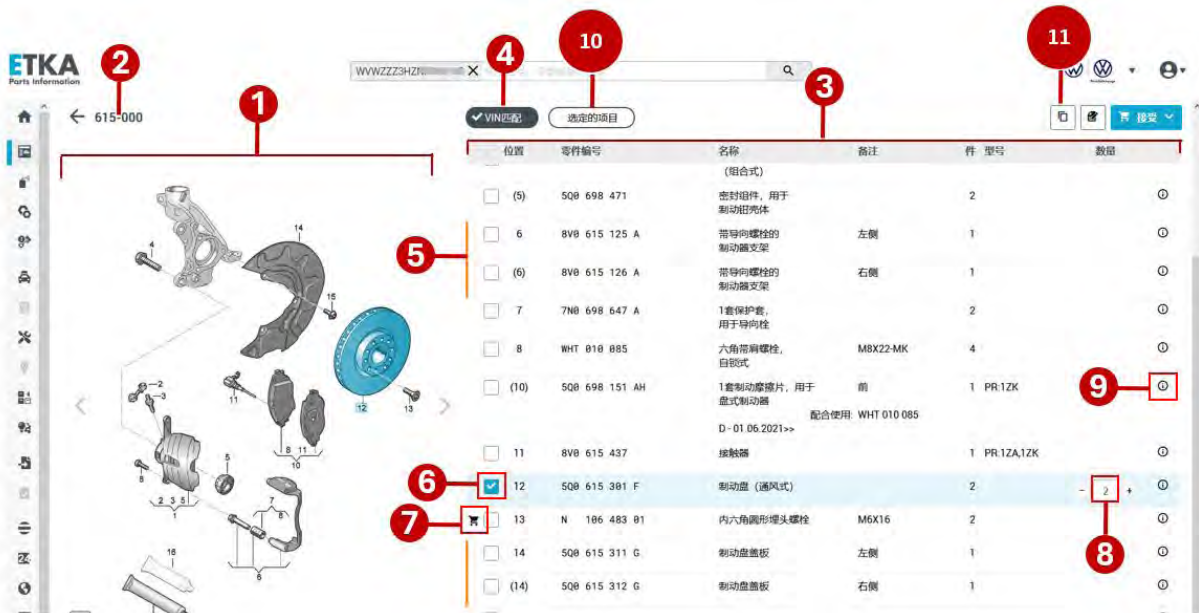

(注: 上图中数字标记代表位置)

- ① 零件插图显示区域, 用户可在插图上查看和选择所需零件
- ② 零件目录插图编号
- ③ 与零件插图相对应的零件列表。
- ④ “底盘号匹配” 过滤器 (功能详见本手册第三章第 3.3.1.2 节)
- ⑤ 黄色竖线标识: 表示该零件在多处使用, 提醒用户需要进一步选择
- ⑥ 零件复选框, 已选零件的复选框为对勾状态, 未选零件的复选框为空白状态
- ⑦ 表示该零件已在购物车中
- ⑧ 可通过点击加减按钮更改数量
- ⑨ 点击该图标可进一步查看该零件信息详情
- ⑩ “已选零件” 过滤器: 点击该过滤器, 将仅显示已选零件列表
- ⑪ 复制功能按钮, 用于复制零件编号 (功能详见本手册第四章第 4.3 节)

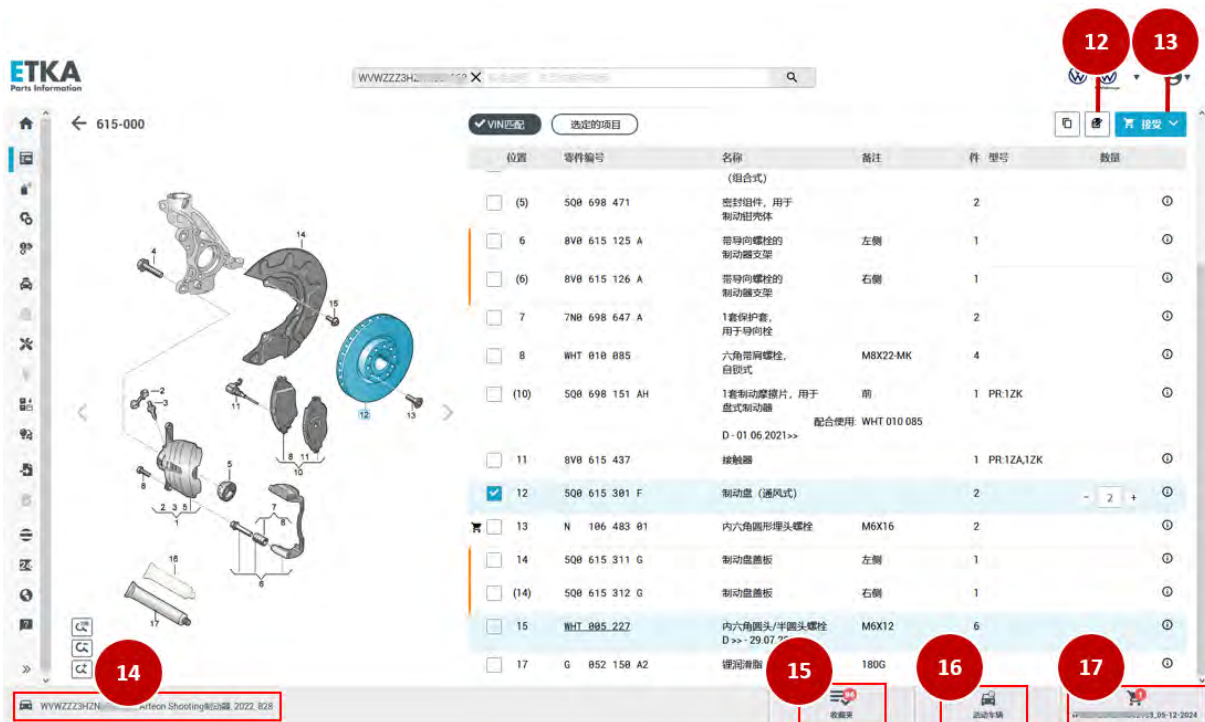

- ⑫ 点击可添加或查看记录信息
- ⑬ 点击可将所选零件加入购物车
- ⑭ 显示底盘号、车型年款及目录编号
- ⑮ 点击可查看或编辑收藏夹（功能详见本手册第四章第 4.4 节）
- ⑯ 点击可查看车辆信息
- ⑰ 点击可查看或编辑购物车详情（功能详见本手册第三章第 3.4.4 节）

3.3.1.2 关于“VIN 匹配”的说明

零件目录插图查看页面的上方“VIN 匹配”过滤器按钮，用法说明如下：

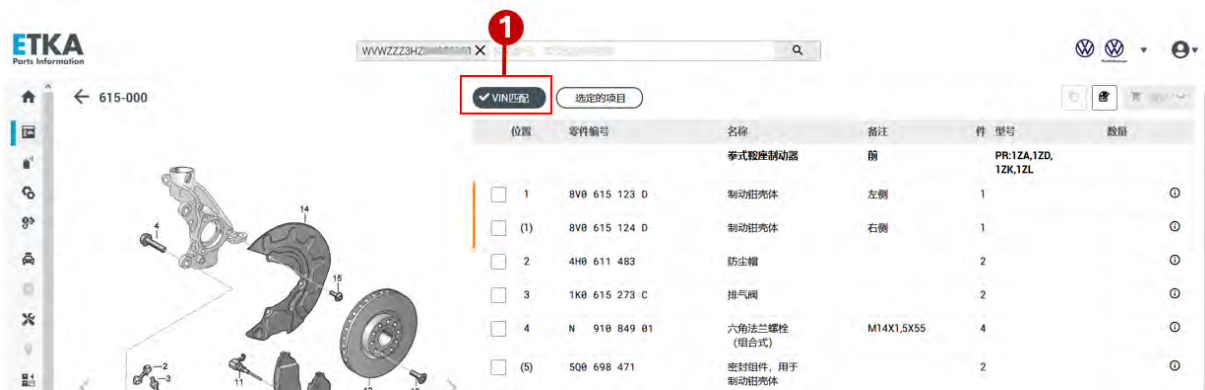

- ① 使用底盘号检索车辆后，系统默认仅显示与底盘号相匹配的零件列表。如用户想查看该车型的所有零件，可点击“VIN 匹配”过滤器按钮。



- ② 点击“VIN 匹配”过滤器按钮后，显示为未勾选状态。此时，下方列表中显示该车型的所有零件，其中匹配底盘号的零件为高亮显示，不匹配底盘号的零件为灰色非高亮显示。

3.3.1.3 查找所需零件



- ① 在左侧零件插图中单击某个位置的零件，如：位置 12
- ② 系统将在右侧零件列表中自动查找并勾选出位置 12 的零件信息
- ③ 当零件安装在多处时，如：位置 14
- ④ 系统在右侧零件列表中用粉色标出，提醒用户进一步选择

3.3.2 详细查看零件信息

3.3.2.1 点击前往零件信息页面

单击零件编号或相应的信息符号即可打开零件信息页面。



① 零件编号

② 信息符号

3.3.2.2 零件信息页面说明



① 点击“...”菜单，可以：

- 更新库存信息
- 点击“部件应用选取”可切换到零件适用车型信息（功能详见本手册第四章第 4.2.2.2 节）
- 打印零件信息
- 调用控制数据

② 维修套件在窗口“维修套件 / 安装”中显示。在这些一览表中详细列出了维修套件的内容。

③ 维修信息

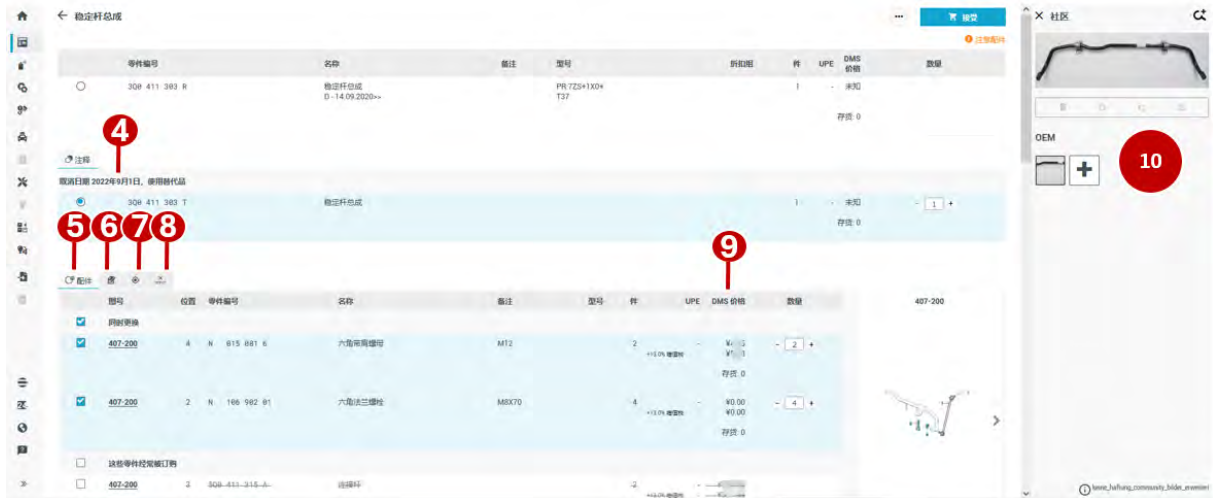

- ④ 如果存在替代零件，可以直接在此处进行选择。系统将自动选择需要替换的零件。
- ⑤ 如果存在同时更换零件或建议零件，则会出现此符号，同时系统会在右上方显示橙黄色“注意配件”字样提示用户注意。您也可以在此处选择经常被订购的零件。
- ⑥ 如果针对所选的零件编号存在主机厂提供的记录（备注），或针对所选零件编号用户自行创建了记录，则会在此处显示记录信息。用户在 ETKAweb 中自行创建的记录将对同一 ID 下的其他用户可见。
- ⑦ **Parts Locator:** 与 Autopart 系统联动，可以在此显示拥有该零件库存的其他使用 ETKA 的经销商。
- ⑧ 仓库概览，可以在所属仓库中直接查询库存。
- ⑨ 如果已与 DMS 连接，则系统将显示 DMS 价格和存货情况。
- ⑩ 如果在社区上传了零件的照片，则照片将显示在侧边栏中。单击“社区”按钮可以隐藏侧边栏。

根据照片的来源区分如下：

- OEM -- 来自厂家上传的照片
- 社区 -- 来自全球 ETKA 用户自发上传的照片
- 自有一 -- 来自本 ETKA ID 下所属用户上传的照片

注：⑦、⑧ 功能，目前仅进口大众用户可用。

3.4 导入购物车

如用户已连接 DMS，在确认了所需零件编号后，可将所需零件导入购物车中并一次性传送到 DMS 的工单中；如用户尚未连接 DMS，也可将所需零件导入购物车中并打印购物车零件清单，具体流程如下：

3.4.1 勾选所需订购的备件



- ① 在左侧备件插图中单击某个位置的零件，如：位置 12
- ② 系统将在右侧零件列表中自动查找并勾选出位置 12 的零件信息；如再次点击插图中或零件列表中位置 12，可取消勾选。
- ③ 在右侧零件列表中单击勾选某个位置的零件，如：位置（10）
- ④ 系统将在左侧备件插图中自动查找并高亮显示出位置（10）的零件；再次点击插图中或零件列表中位置（10），可取消勾选。

3.4.2 查看所有勾选的备件



- ⑤ 点击“选定的项目”过滤器按钮
- ⑥ 系统将自动过滤并仅显示已勾选的位置 12 和位置（10）的两个零件

3.4.3 导入购物车

3.4.3.1 检查后导入



- ⑦ 点击“接受”，将零件导入购物车
- ⑧ 点击后跳出菜单，点击选择“检查”：在将零件添加到购物车之前，分别检查已选的两个零件是否有替代件，“同时更换零件”和“经常被订购的零件”等信息，并根据需要勾选零件。



- ⑨ 系统首先跳转到已选位置（10）的零件信息详情页，用户查看零件详情，特别是检查其是否有“替代件”，“同时更换零件”，“可选的附加配件”和“经常被订购的零件”等信息，并需要根据需要勾选零件。

- 如有“替代件”时，系统默认自动勾选替代件，用户可根据需求重新勾选，如下图所示：



- 如有“同时更换零件”时，系统默认自动勾选需要同时更换的零件，用户可根据需求重新勾选，如下图所示：

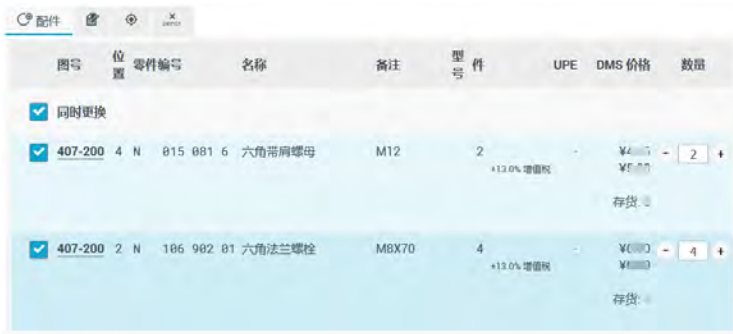

- 如有“可选的附加配件”和“经常被订购的零件”，系统默认未勾选状态，用户可根据需求勾选，如下图所示：



- ⑩ 点击“继续”按钮，系统跳转到下一个已选位置 12 的零件信息详情页，用户继续查看。



- ⑪ 系统跳转到已选位置 12 的零件信息详情页，用户继续查看
- ⑫ 全部查看完之后，点击“确认”按钮，将所有勾选的零件导入购物车中。

3.4.3.1 直接导入

点击“接受”后点击“直接”按钮，可将所选零件直接导入购物车中，如下图所示：



3.4.4 查看编辑购物车

3.4.4.1 查看购物车



- ① 点击右下方购物车按钮，系统将在页面右侧显示购物车概览
- ② 点击“详细视图”按钮进入购物车编辑界面，详细查看和编辑购物车

3.4.4.2 购物车编辑界面说明



(注：上图中数字标记代表位置)

①

- 购物车中所导入零件的列表显示
- 垃圾桶图标：从购物车中删除零件
- 点击零件编号或“i”图标：打开零件编号的详细视图
- 通过数量一列中的加号和减号按钮快速修改零件数量

②

- 方框中显示该购物车的名称
- 钢笔图标：更改购物车的名称
- 购物车名称旁的下拉箭头：打开购物车的快速选择概览
- 垃圾桶图标：删除购物车
- “i”图标：显示购物车详情，包括底盘号信息，创建时间，最后编辑时间，创建人等

③

- 新建购物车：针对当前 底盘号或车型创建新购物车
- 打印：打印购物车
- 更新库存：更新库存显示
- 购物车概览：打开购物车概览查看其他购物车

④ 将该购物车发送到收藏夹（功能详见本手册第四章第 4.4.2.1 节）

⑤ 传送：跳转到传送购物车界面，可以将购物车传送到 DMS 的订单中

3.5 将购物车中的订购单发送到 DMS 订单



① 如 ETKAweb 已连接了 DMS，确认购物车内容无误后，可点击“传送”将购物车中的订购单发送到 DMS 订单中



② 系统跳转至 DMS 订单搜索界面，建议选择用底盘号搜索 DMS 订单

③ 系统自动填入当前检索的底盘号

④ 点击搜索按钮



⑤ 勾选接收该购物车的 DMS 订单

⑥ 点传送，操作完成

第四章 使用 ETKAweb 辅助功能

4.1 使用中央搜索功能

4.1.1 功能说明

ETKAweb 提供了全新的中央搜索栏，您可以使用中央搜索栏快速搜索/筛选特定信息。



- ① 在这里输入您需要查找的信息，如底盘号、车型、零件编号等
- ② 中央搜索栏下方有两个选项卡，系统默认选择“配件目录”选项卡
当选择“配件目录”时：您可以根据下方提示（标示 6 处）在配件目录中搜索底盘号、车型、零件编号、零件名称、基本编号、油漆号、规格、SDC-Code。也可通过输入主组和分组或目录插图编号，进行“专家搜索”。
- ③ 当选择 DMS 时：在已连接的 DMS 中搜索订单号、底盘号、车牌号和客户编号。
- ④ 请先选择您需要查找的信息类别，如：选择“底盘号”，然后在搜索栏中输入一个底盘号。
- ⑤ 点击搜索栏时，会显示搜索历史记录。在左列显示最近搜索过的底盘号，以便您再次快速检索。右列显示最近搜索过的其他信息。
- ⑥ 这里提示您可以输入的信息以及范例，其中：
 - “在车辆中搜索”是指底盘号或车型年款检索后在该车辆或车型中搜索；
 - “在配件目录中搜索”是指在整备件目录中搜索；

4.1.2 使用场景和过程

4.1.2.1 输入底盘号搜索

进入 ETKAweb，可以直接搜索底盘号



- ① 输入 17 位完整底盘号
- ② 底盘号检索成功后，系统自动跳转到该车辆所属品牌，并显示在右上方
- ③ 同时跳转到该车辆的主导航界面
- ④ 点击“活动车辆”按钮，查看车辆详情

4.1.2.2 输入车型搜索

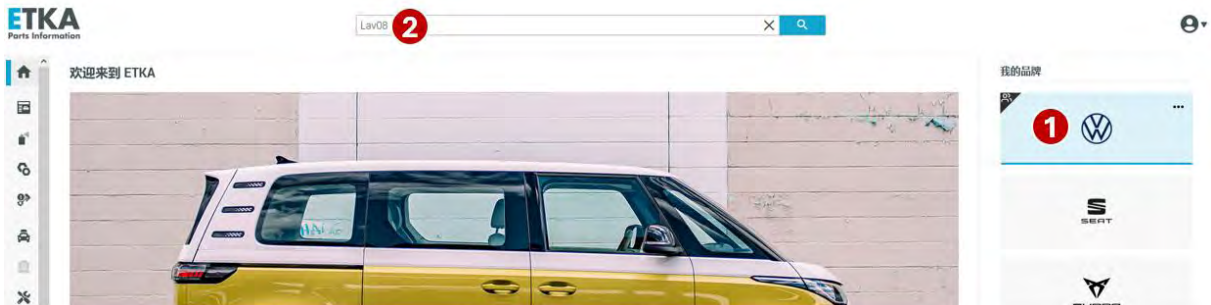

- ① 输入车型搜索，必须先选择品牌
- ② 输入车型缩写+年份后两位，如：搜索 Lavida2008，请输入 Lav08，按回车键搜索



- ③ 系统跳转至搜索结果界面，车型搜索结果将显示在结果菜单选项“车型”中，包括所有市场的车型，按照匹配度由高到低排序。请您根据所需市场和限制选择，双击进入该车型年款的主导航页面④。

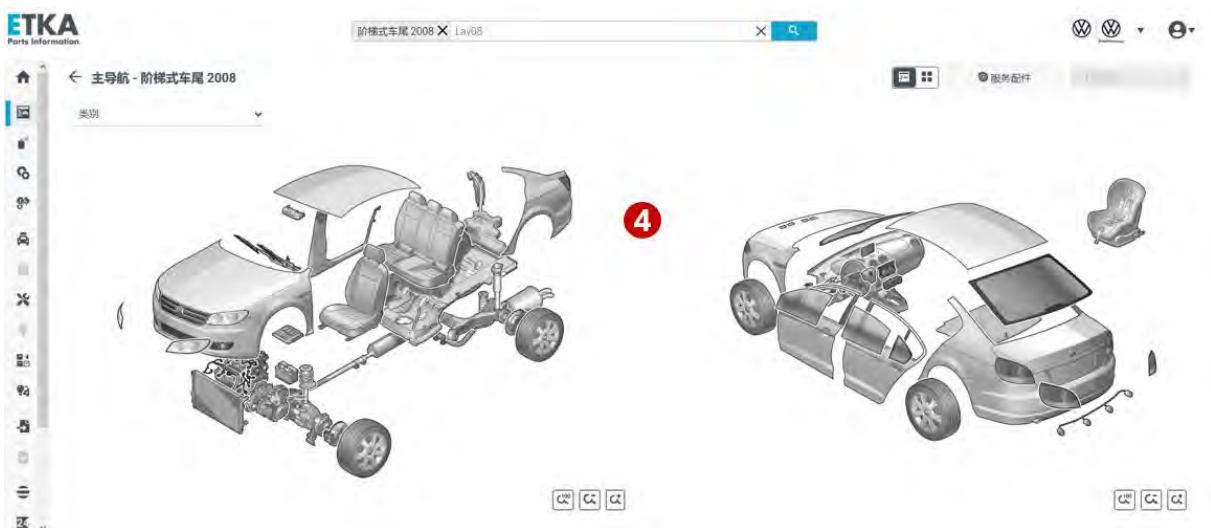

4.1.2.3 输入主组分组搜索



- ① 输入主组分组搜索，必须先确定车型，如：按照车型年款检索确定车型
- ② 按照图例的格式输入主组分组，如：主组 6 分组 15，输入 615
- ③ 系统跳转至搜索结果页面，搜索结果将显示在结果菜单选项“使用”中
- ④ 显示该车型主组 6 分组 15 下的所属零件目录插图列表，请您选择所需目录插图，点击进入零件目录插图查看界面
- ⑤ 系统默认搜索所有信息类别，您可以通过取消搜索信息类别（点击信息类别使其为未使用状态）对搜索结果进行过滤。

4.1.2.4 输入零件目录插图编号搜索



- ① 输入零件目录插图编号搜索，必须先确定车型，如：按照车型年款检索确定车型
- ② 按照图例的格式输入目录插图编号，如：615-017，**请注意必须加上连字符**
- ③ 系统直接跳转至所查询零件目录插图查看页面

4.1.2.5 输入零件编号搜索



- ① 输入零件编号搜索，必须先选择品牌
- ② 输入零件编号（建议无空格）。
您也可以输入部分零件号进行检索，如上述例子您可以输入“3Q0411”，系统会将与3Q0411相关的结果按相关度排序显示。
- ③ 系统将自动在“零件主数据”中搜索
- ④ 当系统搜索出结果时，将自动跳转到“零件主数据”界面中，并显示零件号，名称以及查看适用车型图标，点击零件列表可查看零件详情页或点击查看适用车型图标进一步查看
- ⑤ 系统默认搜索所有信息类别，您可以通过取消搜索信息类别（点击信息类别使其为未使用状态）对搜索结果进行过滤

4.1.2.6 输入零件名称搜索

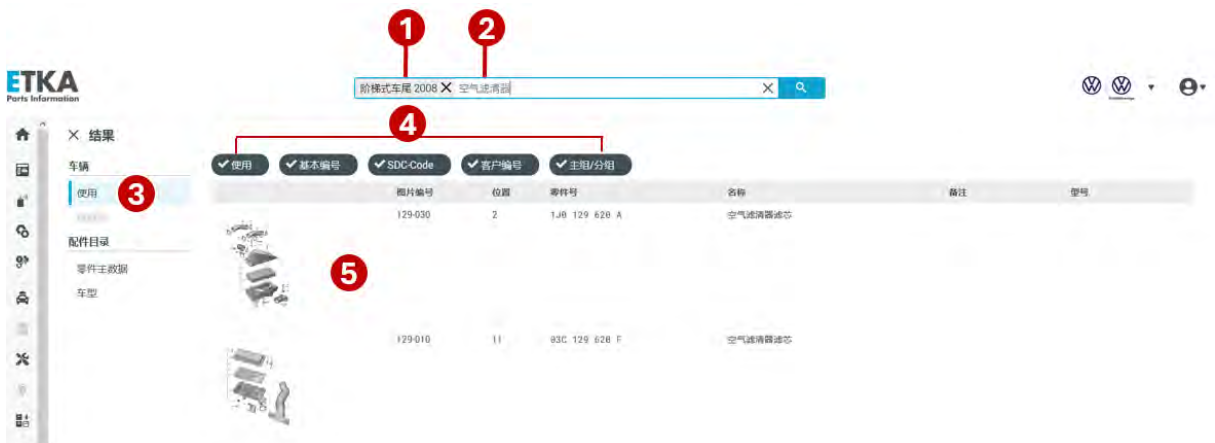

- ① 通常先确定车型年款
- ② 再输入零件名称
- ③ 系统跳转至搜索结果页面，搜索结果将显示在结果菜单选项“使用”中，显示在该车型上零件所在的目录插图缩略图列表，搜索结果按照匹配度由高到低排序
- ④ 系统默认搜索所有信息类别，您可以通过取消搜索信息类别（点击信息类别使其为未使用状态）对搜索结果进行过滤

- ⑤ 选择点击所需目录插图，系统跳转至所查询零件目录插图查看界面详细查询

4.1.2.7 输入备件基本编号搜索



- ① 输入基本编号搜索，必须先确定车型，如：按照底盘号检索确定车型
- ② 按照图例的格式输入 6 位基本编号，如：411303
- ③ 系统跳转至搜索结果页面，搜索结果将显示在结果菜单选项“使用”中，如“使用”为灰色，说明在该车型中没有匹配结果
- ④ 点击选择，系统直接跳转至所查询零件目录插图查看界面详细查询

4.1.2.8 输入油漆号搜索



- ① 输入油漆号搜索，必须先选择品牌
- ② 输入油漆号
- ③ 系统将自动在“零件主数据”中搜索，当系统搜索出结果时，将自动跳转到“零件主数据”界面中，并显示零件号，名称以及查看适用车型图标
- ④ 系统默认搜索所有信息类别，您可以通过取消搜索信息类别（点击信息类别使其为未使用状态）对搜索结果进行过滤。如：点击取消“名称”、“零件号”、“规格”三个选项卡，仅保留“油漆号”选项卡
- ⑤ 点击零件列表查看零件详情界面
- ⑥ 点击适用车型图标查看适用车型

4.1.2.9 输入规格搜索



- ① 输入规格搜索，必须先选择品牌
- ② 输入规格，如：5X12
- ③ 系统将自动在“零件主数据”中搜索，当系统搜索出结果时，将自动跳转到“零件主数据”界面中，并显示零件号，名称以及查看适用车型图标
- ④ 点击零件列表查看零件详情界面
- ⑤ 点击适用车型图标查看适用车型

4.1.2.10 输入诊断码搜索



- ① 输入 SDC-Code 诊断码搜索，必须先确定车型
- ② 输入 SDC-Code 诊断码
- ③ 系统跳转至搜索结果页面，搜索结果将显示在结果菜单选项“使用”中，如“使用”为灰色，说明在该车型中没有匹配结果
- ④ 点击选择，系统直接跳转至所查询零件目录插图查看界面

4.1.2.11 输入订单号搜索 DMS 订单



- ① 输入订单号搜索，必须先选择品牌
- ② 点击中央搜索框，选择点击右侧的“DMS”按钮
- ③ 系统默认通过订单号搜索 DMS 订单，
- ④ 输入完整订单号



- ⑤ 系统自动搜索并在下方显示出该订单列表，包括订单号底盘号等信息
- ⑥ 点击底盘号，系统自动检索匹配该底盘号的车辆并跳转到该车辆的主导航界面，后续按照第三章所述的 ETKAweb 基本功能继续操作，最终将查找出的所需零件传送至该 DMS 订单中

4.2 使用备件适用车型查询功能（TVN 功能）

4.2.1 功能说明

这个功能旨在帮助用户通过输入零件编号，快速检索并展示所有匹配的适用车型，并且直接导航至零件所在的插图查询界面，实现更加高效便捷的查询。

4.2.2 使用场景和过程

4.2.2.1 输入零件编号查询

用户可以直接在中央搜索栏输入零件编号（**建议无空格**）进行搜索查询



- ① 在中央搜索栏输入零件编号（建议无空格），如：8W0972420A
- ② 系统将自动在零件主数据中搜索并将结果显示在下方，包括零件号，名称以及适用车型图标
- ③ 点击适用车型图标，查看零件适用的所有车型

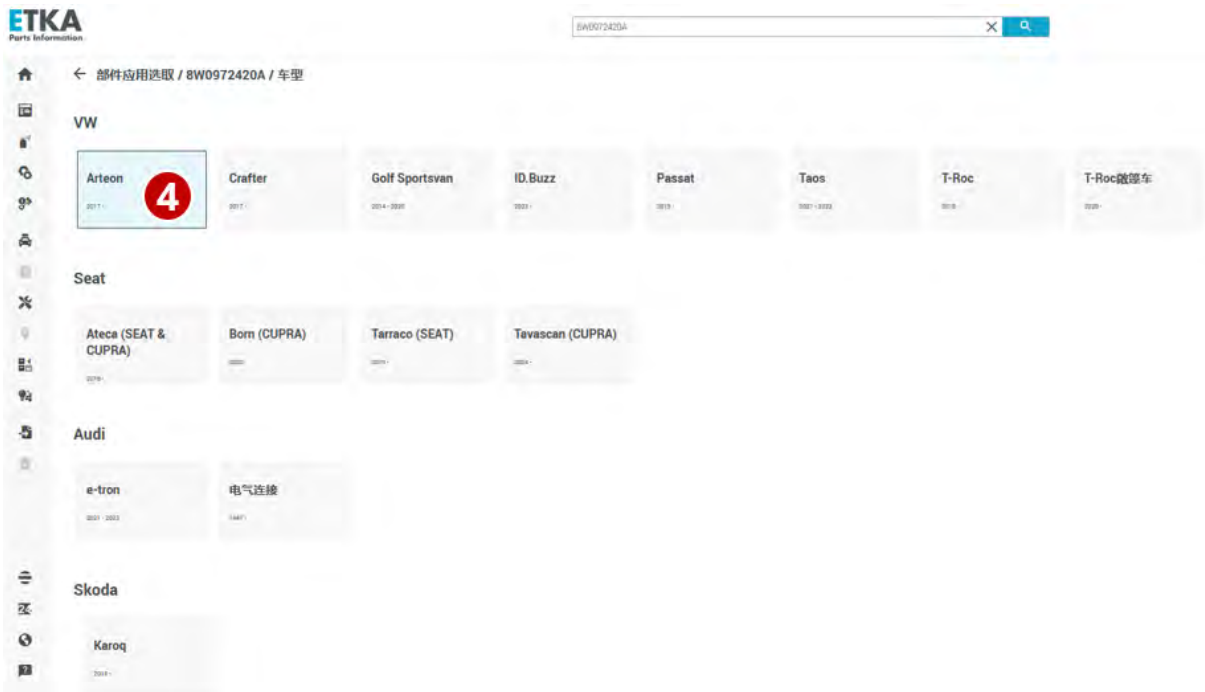

- ④ 车型选择



- ⑤ 选择年款和车辆类型



⑥ 系统自动检索并显示该零件在这个车型上所在的目录插图列表，点击进入零件目录插图查看界面

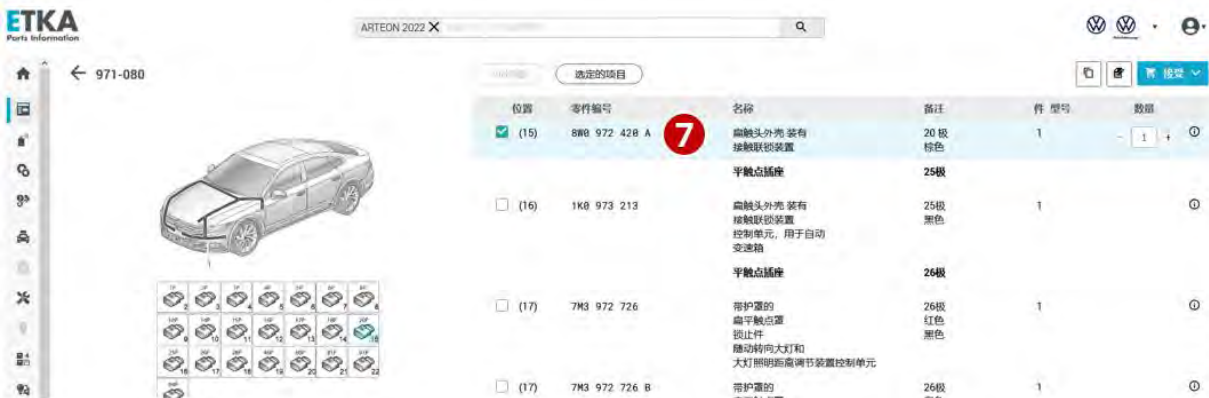

⑦ 在零件目录插图查看界面，系统将自动勾选出所查找的零件并在左侧插图中高亮显示

4.2.2.2 在零件详情界面查询

用户还可以在零件详情界面中，通过点击“...”按钮，选择“部件应用选取”菜单查询该零件适用的车型：



⑧ 点击“...”按钮，显示一个下拉菜单

⑨ 点击菜单中“部件应用选取”选项



⑩ 系统默认首先显示在“使用”中的搜索结果，即零件在本车型中所在的零件目录插图编号和位置



- ⑪ 点击“零件主数据”，系统将在所有品牌和车型中搜索查询
- ⑫ 点击适用车型图标，查看零件适用的所有车型

4.3 使用零件号批量复制功能

4.3.1 功能说明

这个功能旨在为用户提供便利，允许用户轻松地一次性复制所选的零件号，以便快速将这些信息粘贴到其他系统或文档中，从而提高工作效率并减少手动输入的错误。

4.3.2 使用场景和过程



- ① 点击选中“选定的项目”过滤器按钮，点击后该按钮为使用状态
- ② 系统自动过滤并在右侧零件列表处仅显示所有已勾选的零件
- ③ 点击复制按钮一次性批量复制所有已勾选的零件号，然后可以按所需粘贴到其他文档中。可以自行设置粘贴格式为加空格或不加空格（如何设置请详见本手册第六章第 6.2.1 节）

4.4 使用收藏夹功能

4.4.1 功能说明

收藏夹功能用于定期重复任务(维修, 维护活动等)的购物车模板。用户可以通过点击使用收藏夹快速访问之前保存的材料单, 无需再次通过检索整个目录, 只需点击几下鼠标即可完成重复的维修。**请注意使用收藏夹的前提条件: 用户必须先输入有效的底盘号。**

4.4.2 使用场景和过程

4.4.2.1 如何创建新的收藏夹

您可以通过三种方式创建新的收藏夹：

方式一：用户可以将任何购物车中的订订单保存为收藏夹。为此，用户需点击购物车右上方“...”处，将会弹出“发送到收藏夹”按钮，点击按钮保存为收藏夹（如下图所示）：



方式二：通过底盘号识别车辆后，用户可以在主导航界面，通过点击右上方“新的收藏夹”处直接创建收藏夹（如下图所示）：

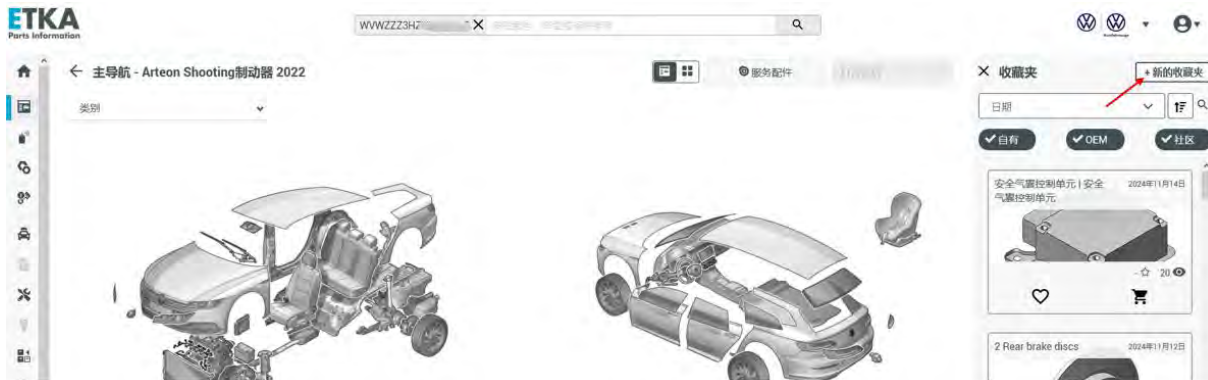

方式三：用户可以复制和编辑现有的收藏夹以进行特定的调整，再保存为新的收藏夹。为此，用户需点击选择一个收藏夹进入收藏夹详情界面，点击右上方“...”处，将会弹出菜单，在菜单中点击选择“模板”（如下图所示）：



4.4.2.2 如何使用收藏夹

如下图所示，当您通过底盘号检索车辆后，在主导航界面右侧自动显示出该车辆的收藏夹，包括：

- 自有：由用户自己创建的
- OEM：由 OEM 创建的
- 社区：由其他 ETKA 用户创建的

用户可以使用筛选器按钮进行筛选。

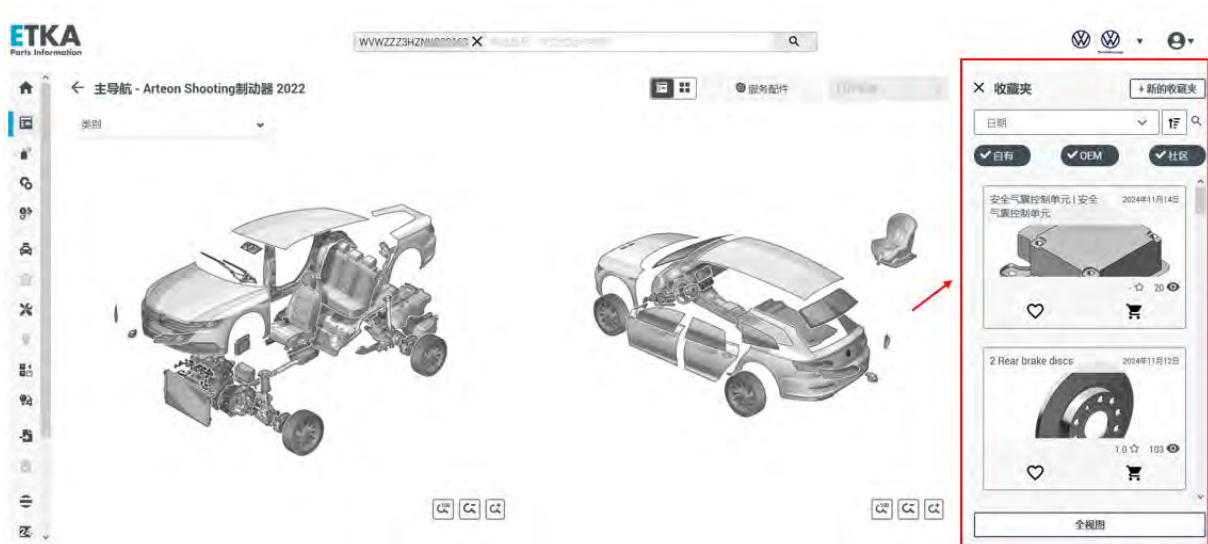

当用户打开一个收藏夹时，可以将收藏夹中所有零件或仅将所勾选零件放入购物车中（如下图所示）。

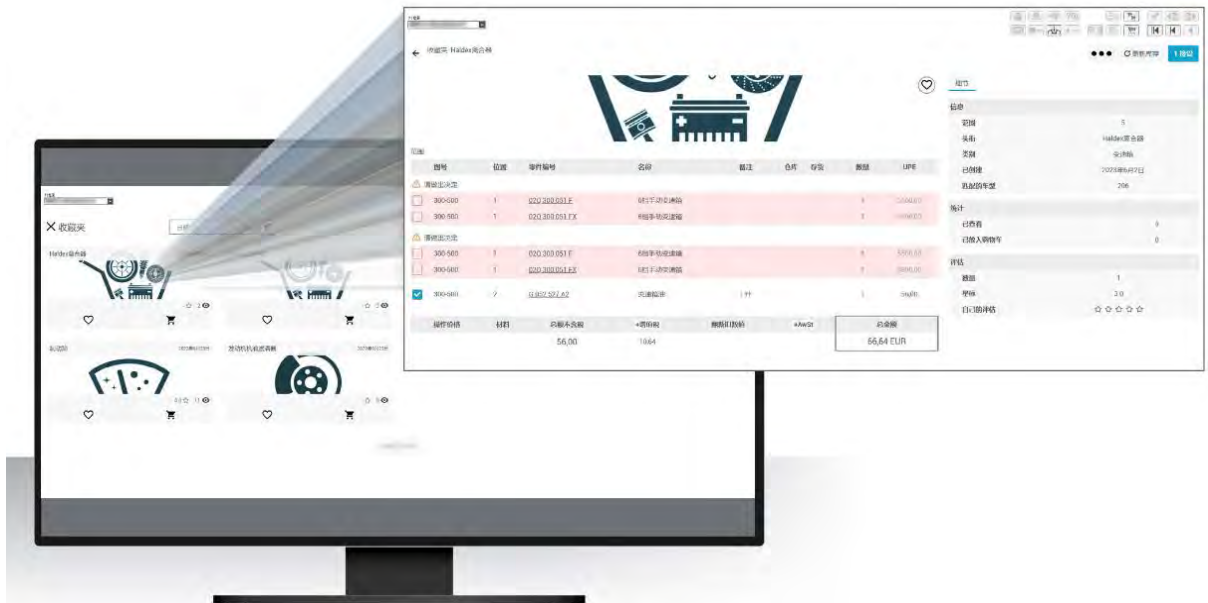

4.5 使用多标签页同时操作功能

4.5.1 功能说明

这项功能能让用户同时高效地处理不同的车型和品牌，在不同的标签页中，可以分别检索不同的车型。在多个标签页面中进行的操作，如查询界面，搜索结果等，都可以独立进行，互不影响。

4.5.2 使用场景和过程

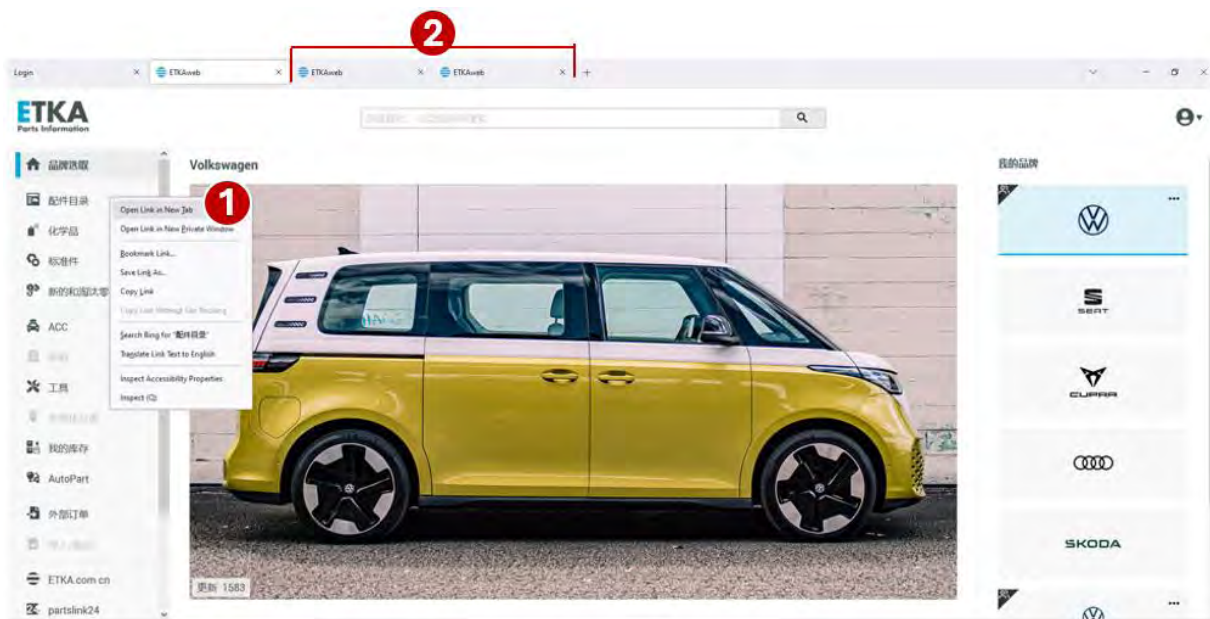

- ① 鼠标右键点击侧边栏“配件目录”处，再点击选择“新建标签页打开链接”。
- ② 会生成 ETKAweb 新标签页，重复操作可生成多个标签页，您可以同时在每个标签页查询不同的品牌，车型及插图。

4.6 ETKAweb 与 DMS 连接功能

4.6.1 功能说明

作为备件服务的中央信息系统，ETKAweb 还提供了与其他系统的接口，帮助用户快速有效地处理维修订单。用户可以使用该接口连接 ETKAweb 系统和 DMS 系统，为两个系统间的信息共享和传输提供便利。

4.6.2 使用场景和过程

4.6.2.1 在 ETKAweb 中查看 DMS 库存价格信息

ETKAweb 和 DMS 连接成功后，可以在零件详细信息界面查看到 DMS 库存和价格等信息：



- ① 显示 DMS 系统中的零件价格，
- ② 显示 DMS 系统中的零件存货信息

4.6.2.2 将购物车中的零件订购单传送到 DMS 订单中

具体操作步骤请详见本手册第三章第 3.5 节。

第五章 使用 Supportweb 在线咨询

5.1 如何发起在线咨询提问

针对备件问题（如 FI 无法锁定、或与实物不符等）可以通过 Supportweb 模块在线提问，厂家备件业务负责人将回答您的问题。



- ① 确保所需咨询的零件为被勾选状态
- ② 点击侧边栏中“帮助和支持”菜单
- ③ 在弹出的菜单列表选择“新工单”



- ④ 系统自动跳转到“在线问题”界面，并自动填写当前定位的车辆信息和零件信息
- ⑤ 类别选择“目录查询”或“锁码查询”，不建议选其他类别。
- ⑥ 填写主题和具体问题后，请写上您的联系方式。
- ⑦ 点击“发送”按钮

5.2 如何查看在线咨询回复

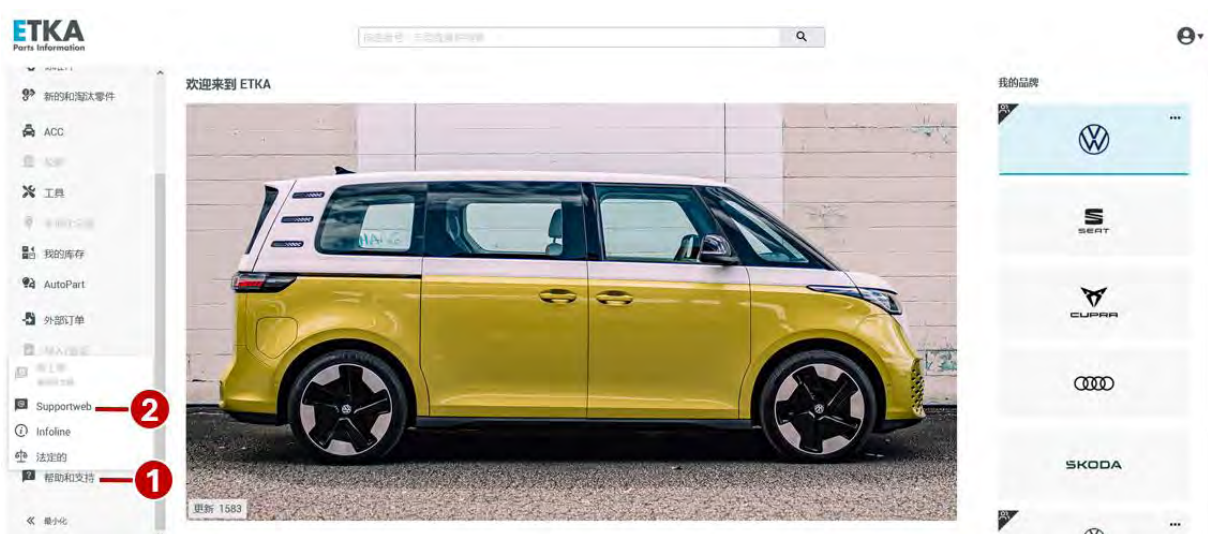

- ① 点击侧边栏中“帮助和支持”菜单
- ② 在弹出的菜单中点击选择“Supportweb”选项



③ 点击“收件箱”前往收件箱后，可以按照时间范围等筛选条件查看历史问题的回复邮件

第六章 设置 ETKAweb

6.1 如何进入设置页面

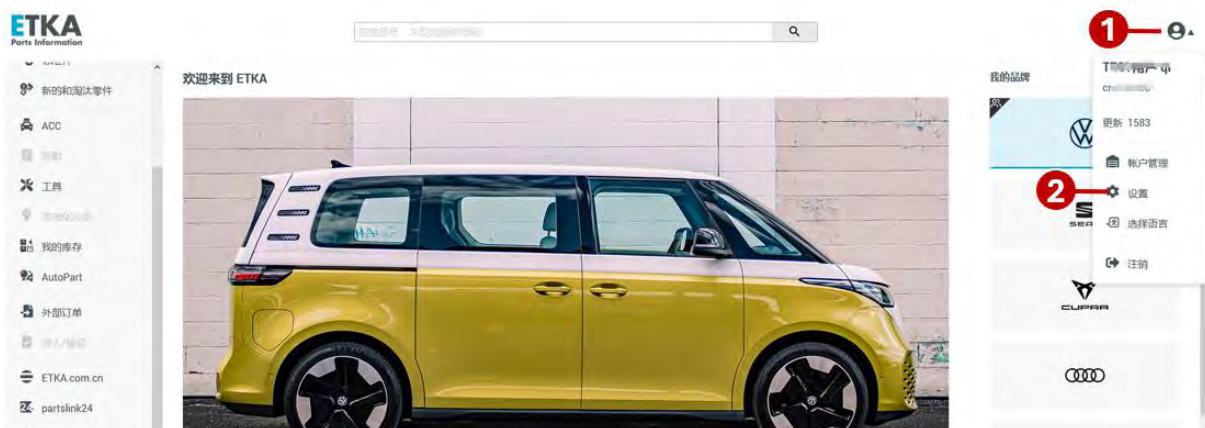

① 点击后显示管理菜单列表

② 点击可前往设置菜单详细界面

6.2 如何设置

6.2.1 设置零件编号的批量复制格式



- ① 点击选择“概论”选项
- ② 点击勾选后，复制零件编号时不包含空格；如不勾选，则复制零件编号时包含空格（批量复制功能请详见第四章第 4.3 节）
- ③ 点击“保存”

6.2.2 增值税设置



此功能需要管理员权限。

- ① 点击选择“国家设置”选项
- ② 切换品牌
- ③ 创建增值税参考栏请输入一个英文字母
- ④ 税率栏输入数字
- ⑤ 点击添加保存

6.2.3 AutoPart 设置

注：Autopart 目前仅适用于进口大众



此功能需要管理员权限。

- ① 点击选择“Autopart”选项
- ② 输入 VZ 码
- ③ 点击保存

6.2.4 配件设置

配件外销功能设置。目前中国市场尚未使用该功能。

6.2.5 门户网站

用户个性化设置功能，点击可自动跳转到已设置的 URL：



此功能需要管理员权限。

- ① 点击选择“门户网站”选项
- ② 输入 URL
- ③ 点击保存

6.2.6 DMS 常规设置

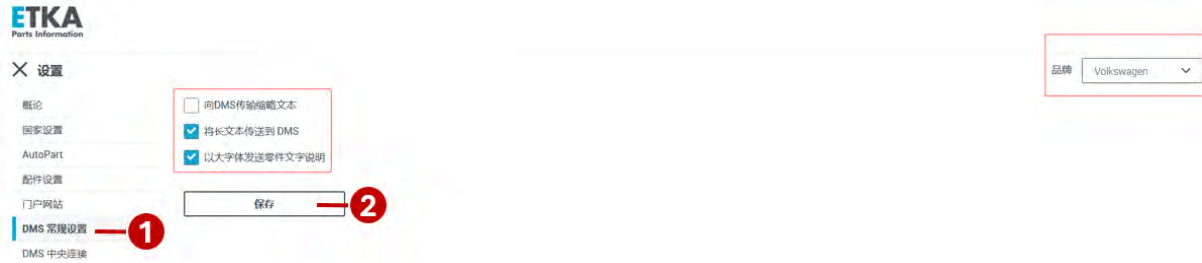

- ① 点击“DMS 常规设置”，确认当前品牌
- ② 推荐按照上图设置，点保存。

6.2.7 DMS 中央连接

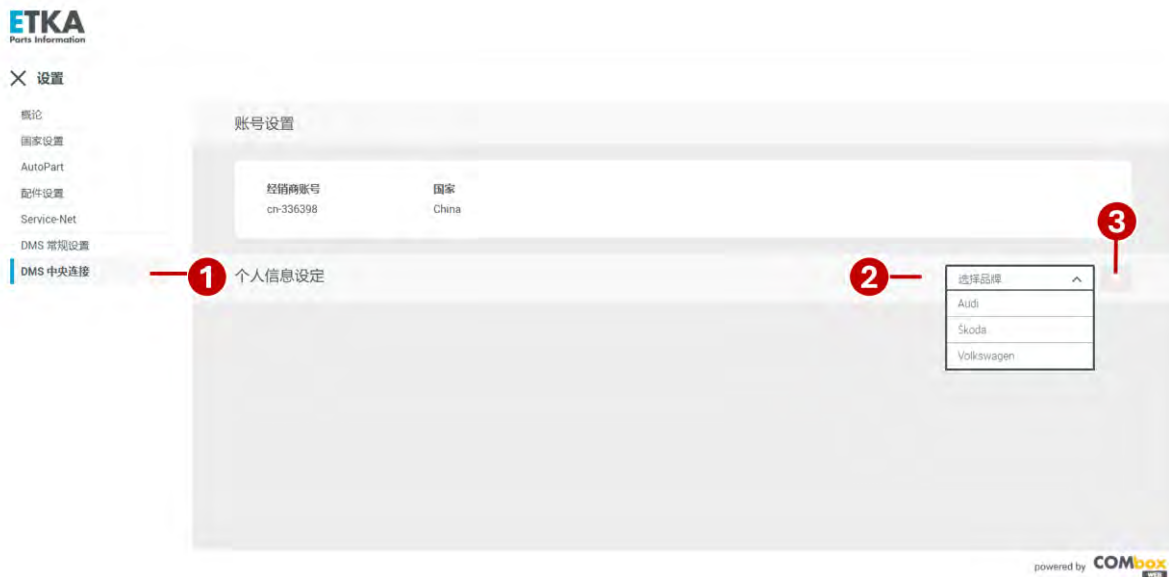

此功能需要管理员权限。

- ① 点击“DMS 中央连接”选项
- ② 在下拉列表中选择对应的品牌，

大众品牌选择: Volkswagen

奥迪品牌选择: Audi

斯柯达品牌选择: Skoda

- ③ 点击加号添加。
- ④ “DMS 服务商” 选择，

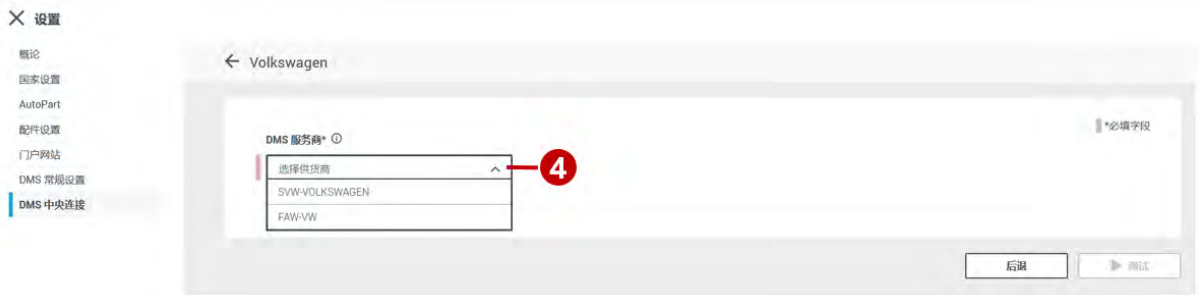

上汽大众品牌选择：SVW-VOLKSWAGEN

一汽大众品牌选择：FAW-VW

一汽奥迪品牌选择：FAW-AUDI

上汽奥迪品牌选择：SAIC-AUDI

上汽斯柯达品牌选择：SAIC-Skoda



⑤ 显示已选择的“DMS 服务商”

⑥ DMS 服务选择“库存&价格+订单”

⑦ 填写服务站代码

⑧ ⑨ 根据各个品牌 DMS 供应商的要求填写用户名和密码（使用过电脑版 ETKA 的用户，这里填写与电脑版一致）

⑩ 填写完成后，点测试按钮，测试连接是否畅通。

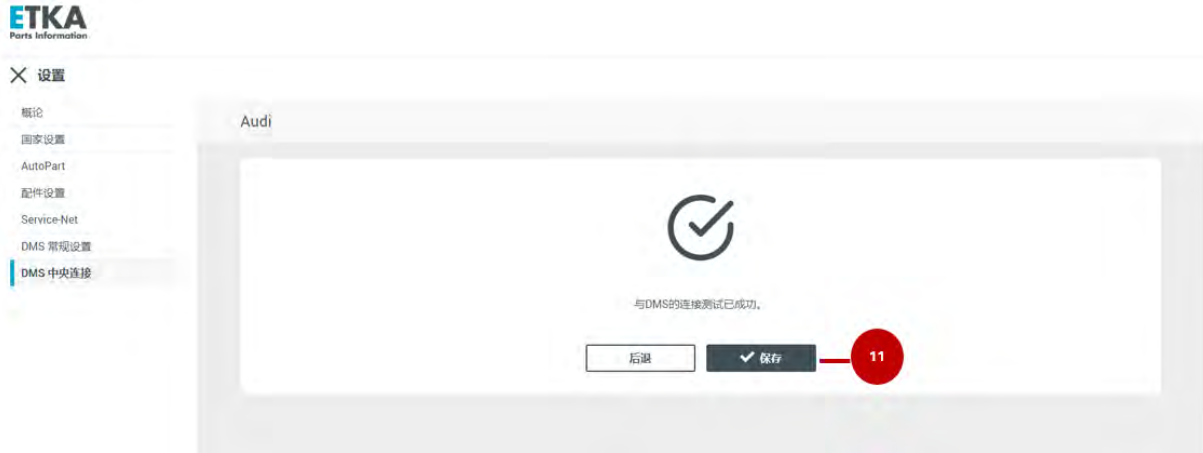

⑪ 当出现上面的页面表示配置正确，点保存按钮，配置完成。

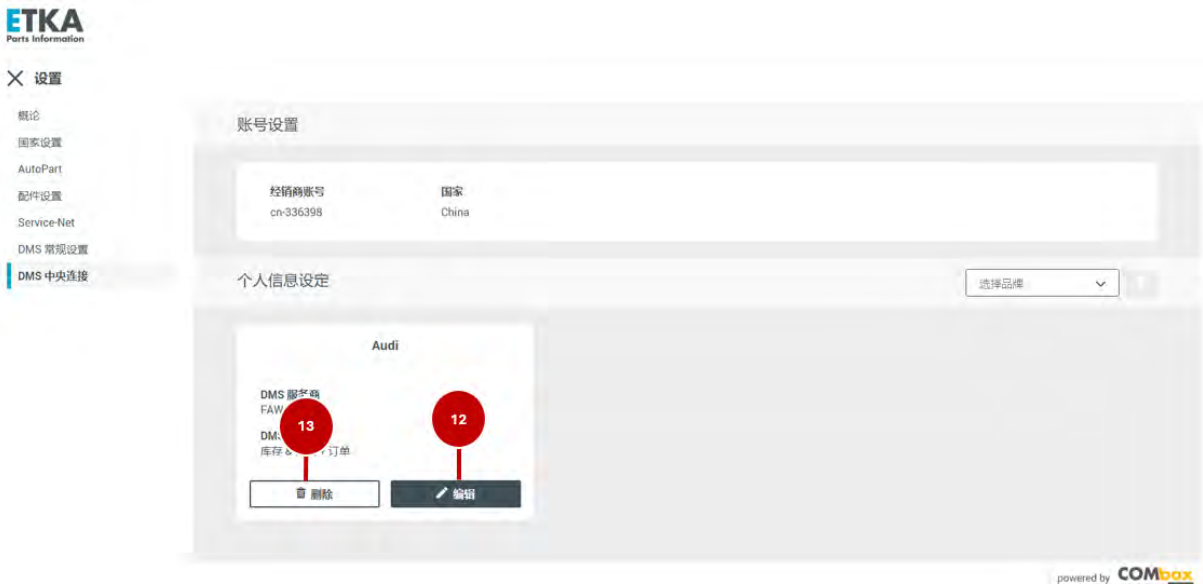

配置完成后也可编辑或删除

⑫ 点击“编辑”按钮可以修改配置信息，

⑬ 点击“删除”按钮可以删除配置

注：仅限账户管理员有权设置“DMS 中央连接”，账户管理员用户设置完成后，该公司识别 ID 下属所有用户将自动连接 DMS，无需再为每一位用户单独设置。

附录

附录一 名词与术语

1. EPC: 备件电子目录
2. DMS: 经销商管理系统
3. FI: 根据 VIN 码识别车辆
4. VIN 码: 底盘号或车架号
5. 主组: 德国大众备件号码系统中的大类
6. 分组: 德国大众备件号码系统中的小类
7. Combox: ETKAweb 的接口, 用于连接 DMS
8. 基本编号: 干号, 零件编号的第 4 到第 9 位数字
9. SDC-Code: 诊断码
10. V 页: 引言页

附录二 系统规则汇总

1. 按照底盘号检索, 需要输入 17 位完整底盘号
2. 输入车型搜索, 必须先选择品牌, 再输入车型缩写+年份后两位, 如: 搜索 lavida 2008, 请输入 Lav08
3. 输入主组分组搜索, 必须先确定车型, 如: 按照车型年款检索确定车型, 再输入主组分组, 如: 主组 6 分组 15, 输入 615
4. 输入备件插图编号搜索, 必须先确定车型, 如: 按照车型年款检索确定车型, 再格式输入图片编号, 如: 615-045, 请注意必须加上连字符
5. 输入零件编号搜索, 必须先选择品牌, 再输入零件编号 (建议无空格)
6. 输入零件名称搜索, 通常先确定车型年款, 再输入零件名称
7. 输入基本编号搜索, 必须先确定车型, 如: 按照底盘号检索确定车型, 再输入 6 位基本编号, 如: 615107
8. 输入规格搜索, 必须先选择品牌, 再输入规格, 如: 5X12
9. 输入 SDC-Code 诊断码搜索, 必须先确定车型, 再输入 SDC-Code 诊断码
10. 输入订单号搜索, 必须先选择品牌, 再输入完整订单号
11. 通过 Supportweb 模块在线提问, 必须先确定车型, 并确保所需咨询的零件为被勾选状态

附录三 FAQ



问题1: 登录时, ETKAweb报错“无法登录, 请检查您的登录数据”, 如右图所示:

回答: 您输入的登录数据有误, 如公司识别和用户名都正确, 请点击“忘记密码”, 按照系统提示重置密码。



问题2: 登录时, ETKAweb提示“找到一个现有的会话”, 如右图所示:

回答: 这个提示说明您的账号已在其他电脑或浏览器中登录, 请点击“确认”自动退出后, 才可以重新登录。



问题3: 如ETKAweb提示“目前没有为您激活所输入底盘号品牌的授权”或“没有可用的免费品牌许可。请稍后再试。”, 如右图所示:

回答: 请检查该品牌许可证是否授权, 或是否充足或未被其他用户占满。





问题4: 如有人员变动, 需要变更用户邮箱, 用户名和密码, 如何操作:

回答: 操作步骤如下:

1. 登录 www.etka.com.cn。
2. 点击“[mvETKA](#)”。
3. 点击“账户管理”
4. 点击“用户数据”。
5. 修改注册邮箱, 用户名和密码并保存。



问题5: 找不到[supportweb](#)入口, 如右图所示:

回答: 请联系您的账户管理员为您的用户分配[supportweb](#)使用权限。



问题6: 可用找到[supportweb](#)入口, 但新工单选项卡为灰色未激活状态, 如右图所示:

回答: 只有通过车架号或车型年款锁定车型后, 新工单才会显示为高亮激活状态。





问题7: 我进入ETKAweb后, 在没有选择品牌之前搜索零件号, 系统显示“很抱歉没有找到结果”



回答: 在没有选择品牌之前, 只可以用底盘号搜索, 系统进入品牌的备件目录后, 才可以搜索零件号。



问题8: 我有一个底盘号和一个零件号, 想知道这个零件号是否适用于这个底盘号, 如何判断?

回答: 先搜索底盘号锁定车辆, 再搜索零件号, 如在“使用”中搜索出了这个零件号, 则适用。如“使用中”无搜索结果, 为灰色未激活状态, 则不适用。



“使用”的定义：
用底盘号锁定车辆时，“使用”代表当前车辆；



问题9: 我有一个车型年款和一个零件号，想知道这个零件号是否适用于这个车型年款，如何判断？

回答: 先搜索锁定车型年款，再搜索零件号，如在“使用”中搜索出了这个零件号，则适用。如“使用”中无搜索结果，为灰色未激活状态，则不适用。

“使用”的定义:
锁定车型年款时，“使用”代表当前型号



问题10: 我在搜索时，出现这个结果菜单，请解释一下这个搜索结果菜单：

回答: “使用”：当前车辆（有VIN码）或当前车型年款的适配结果。

“收藏夹”：如果使用收藏夹功能，在这里查看当前车辆或当前车型年款中的所有收藏夹

“零件主数据”：所有品牌的适配结果

“车型”：用搜索功能搜索车型时，在这里查看搜索结果